



XXII Compasso d'Oro  
ADI special mention



Mesa con acabado monocromático.

La significativa innovación tecnológica que oculta en su interior y la capacidad de los componentes de mantenerse en tensión, permiten que la superficie alcance un gran tamaño, manteniendo una planicidad perfecta y una extremada ligereza.

#### Estructura y sobres

Mesa disponible en las variantes:

- blanco mate, en resina acrílica y minerales de roca.

Sobre, cantos y patas recubiertos con una placa de 3 mm de espesor.

- negro y gris medio mate, en resina acrílica y laminado estratificado de alta presión FENIX.

Sobre en laminado estratificado a todo color, cantos y patas en acrílico y minerales de roca.

El sobre, de 35 mm de espesor, es un panel compuesto portante realizado con un armazón interior de perfil de aluminio, un relleno de poliestireno (versión blanco mate) o rejilla alveolar de resina, y dos chapas de aluminio (versión negro y gris medio mate).

Patas de acero, de 35x35 mm de sección, con tirante estructural interno.

El recubrimiento en chapa de resina acrílica está realizado en los mismos colores mates del sobre.

#### Medidas

Tense se sitúa en la colección MDF Italia como el icono de la mesa, un proyecto que surge y se desarrolla en la TENSIÓN del mismo proyecto.

**En Imm Colonia 2019, la mesa evoluciona y se convierte en una colección, volviéndose casi un sistema, con la introducción de nuevas alturas y tamaños.**

Cada Tense, junto a Tense Material y Tense Intarsia, se propone con:

- 5 alturas (H35, H45, H73, H90, H110)
- 36 tamaños
- 12 acabados

- 170 tipologías
- y aproximadamente 1584 variantes

#### Accesorios

Las mesas están disponibles también en la versión equipada con 1 o 2 ventanas pasacables y bandeja "undertop" portacables. La ventana pasacables es de aluminio, y mide 350 o 420 mm.

Muelle de acero para introducir en agujeros - cada 50 cm - que se hallan en la parte inferior de la bandeja "undertop" para el acoplamiento de los cables al suelo.

Acabado de los accesorios:

- pintado blanco mate para las mesas de color blanco mate
- pintado negro mate para las mesas de color negro y gris medio

#### Notas

TENSE está recomendada sólo para un uso en interiores.

La tolerancia de dimensión es de 0/+5mm tanto de largo como de ancho.

**En el pedido indicar si las mesas deben estar adosadas.**

No están previstas medidas especiales.

**Para más información acerca de los acabados y los materiales, rogamos consulten la sección técnica de la página 397; véase las tablas materiales/colores.**



negro

gris medio

NB: en la versión negro y gris medio mate pueden presentarse ligeras diferencias en la tonalidad entre el sobre y la estructura: eso se debe al uso de materiales diferentes: extra matt para el sobre y resina acrílica y minerales de roca para las patas/cantos.

#### \*NB: Referencia código de muestra

Fenix gris medio mate X021 = 0718 Grigio Londra  
Fenix negro mate X022 = 0720 Nero Ingo



PARA INFO VER PÁG. 399

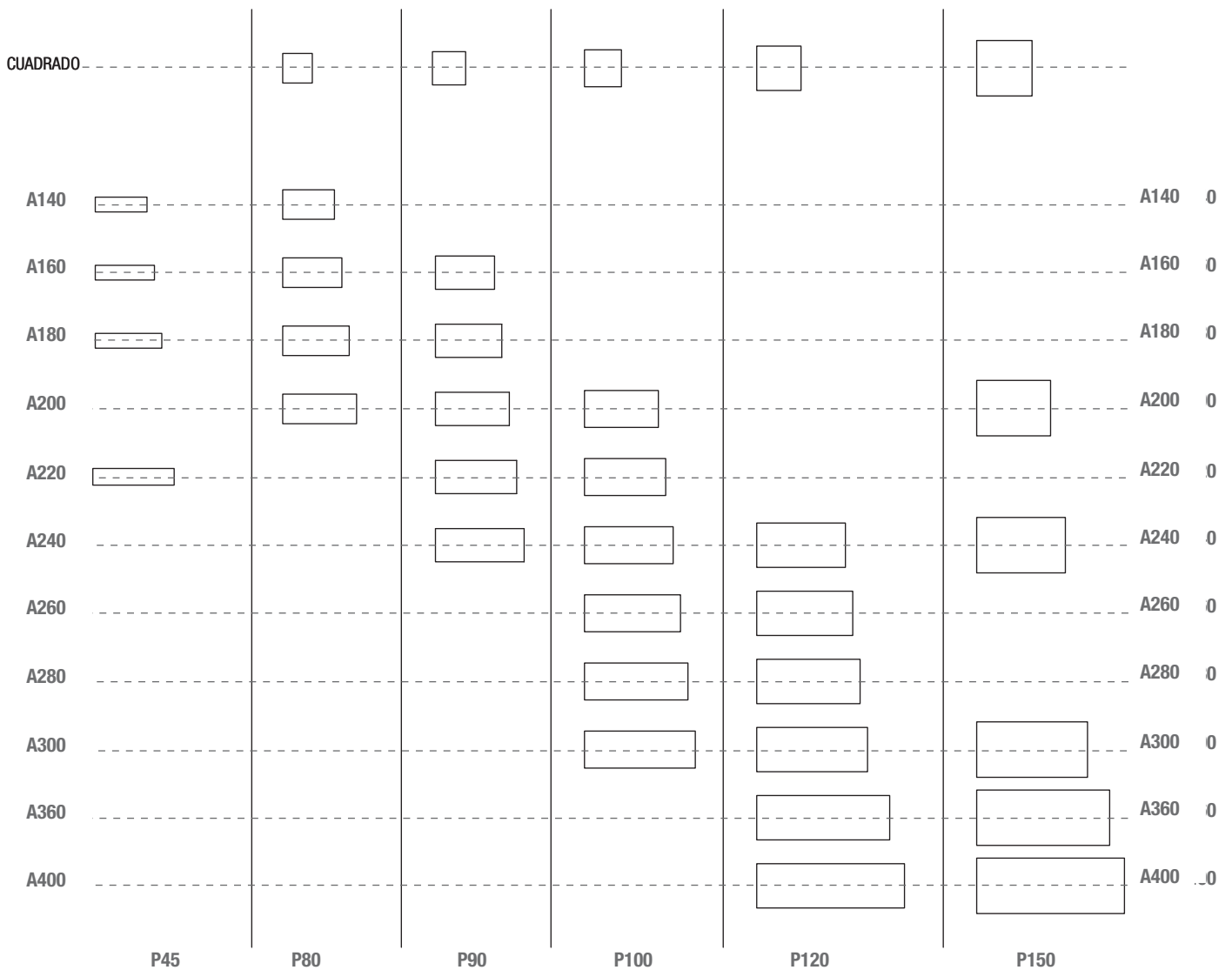
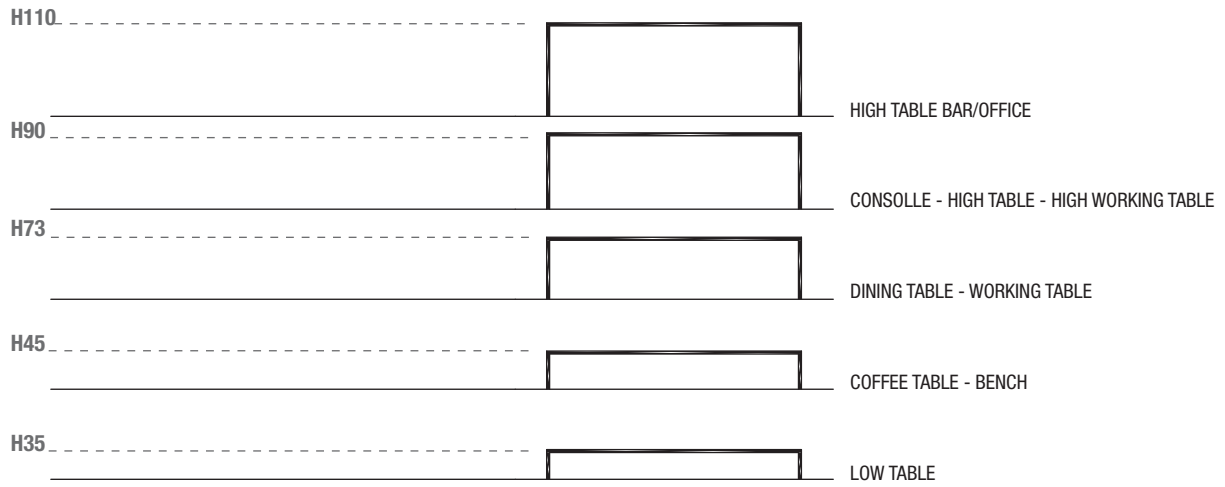

# TENSE posición ventana pasacables

con una o dos ventanas pasacables laterales de 35 cm

X (cm)	Y (cm)
160	90
180	90
200	90
220	90
200	100
220	100

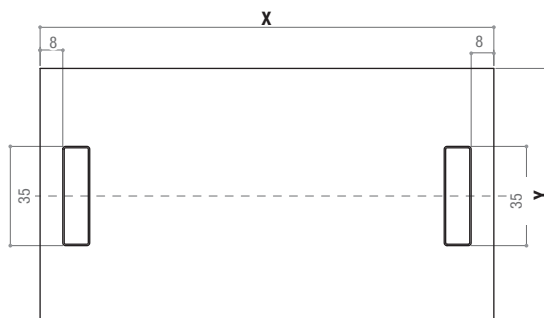

Bandejas "undertop" portables

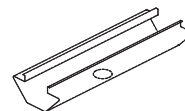

Ventana pasacables de 35 cm

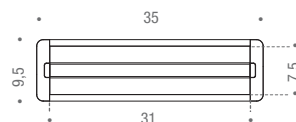

con ventana pasacables central individual de 42 cm

X (cm)	Y (cm)
150	150
200	150
240	150

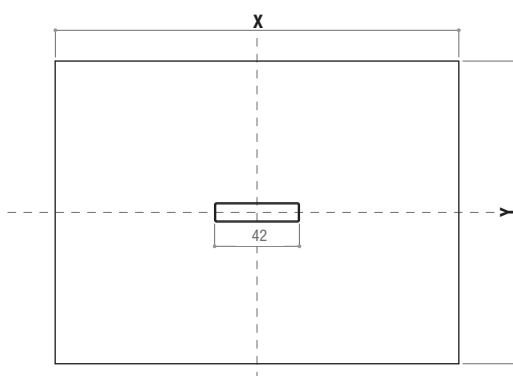

Ventana pasacables de 42 cm

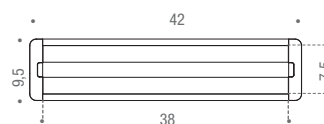

con dos ventanas pasacables frontales de 42 cm

X (cm)	Y (cm)	L (cm)
240	90	52
240	100	52
260	100	64
280	100	84
300	100	104
240	120	52
260	120	64
280	120	84
300	120	104
360	120	164
400	120	116

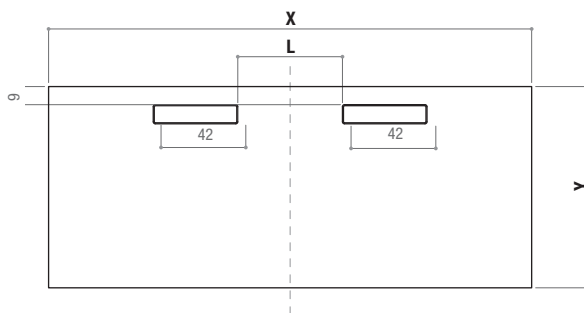

con dos ventanas pasacables centrales de 42 cm

X (cm)	Y (cm)	L (cm)
240	120	52
260	120	64
280	120	84
300	120	104
360	120	164
400	120	116
300	150	104
360	150	164
400	150	116

